

GOUJON

TYP GH

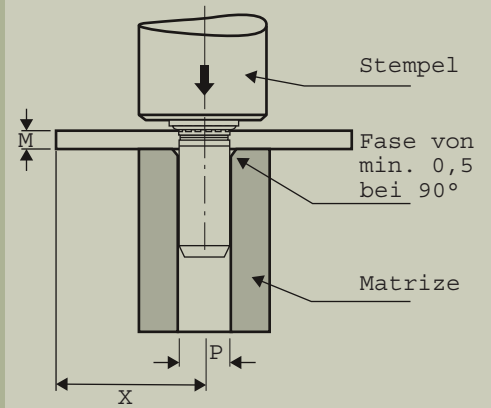
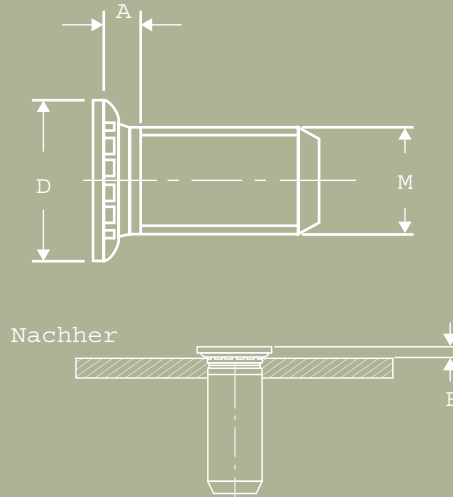

EIGENSCHAFTEN

Selbstsichernder Einpressgewindebolzen für höhere Belastbarkeit. Einfache und schnelle Montage durch eine Senkpresse in Blechtafeln

VORTEILE

- hoher Verdreh - und Auszugswiderstand
- idealer Ersatz für Anschweißbolzen

BEZEICHNUNG

Für die Bezeichnung eines GOUJON wird angegeben:

- 1 – Typ
- 2 – Material
- 3 – Länge

MATERIAL

Stahl einsatzgehärtet und verzinkt: A
Edelstahl DIN 1.4305 passiviert: X

Die folgenden Angaben sind wichtig:

Beispiel: GH6 - A - 14

Typ: GH6

Material: A = Stahl verzinkt

Länge: 14

Typ GH	Bohrung P (+0,1 - 0)	E	X	
E (mini)				
GH5	5	1,3	10,8	1,2
GH6	6	1,5	11,5	1,3
GH8	8	2	12,8	1,8
GH10	10	2,3	13,8	2,3

Typ ISO	Gewinde	Ø	A	L (+/- 0,4)							
G	M	D	max								
GH5	M5X0,8	7,8	2,8	15	20	25	30	35	40	50	
GH6	M6x1	9,4	2,9	15	20	25	30	35	40	50	
GH8	M8x1,25	12,5	3,5	15	20	25	30	35	40	50	
GH10	M10x1,5	15,7	4,2	15	20	25	30	35	40	50	