

GOUJON

TYP G

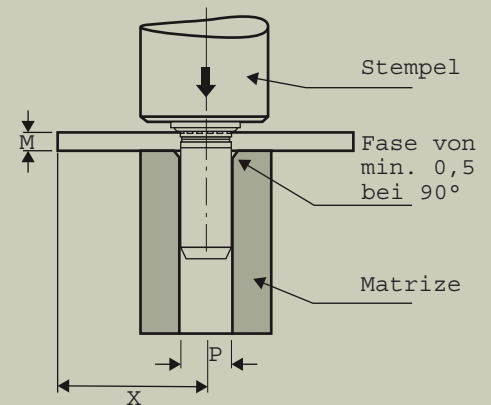
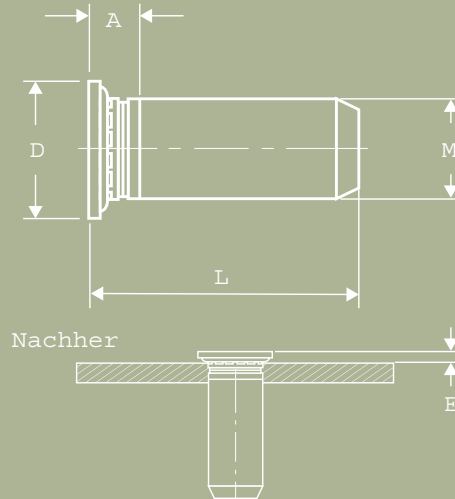

EIGENSCHAFTEN

Selbstsichernder Einpressgewindebolzen. Einfache und schnelle Montage durch eine Senkpresse in Blechtafeln

VORTEILE

- hoher Verdreh - und Auszugswiderstand
- idealer Ersatz für Anschweißbolzen

BEZEICHNUNG

Für die Bezeichnung eines GOUJON wird angegeben:

- 1 – Typ
- 2 – Material
- 3 – Länge

MATERIAL

Stahl einsatzgehärtet und verzinkt: A
Edelstahl DIN 1.4305 passiviert: X

Die folgenden Angaben sind wichtig:

Beispiel: G6 - A - 14

Typ: G6

Material: A = Stahl verzinkt

Länge: 14

Typ ISO	Bohrung	X	
G	P (+0,1 - 0)	X	
E (mini)			
G3	3	6	1
G4	4	6	1,2
G5	5	8	1,3
G6	6	10	1,5

G8

Typ ISO	Gewinde	Ø	A	L															
G	M	D	max	6	8	10	12	14	16	18	20	22	25	28	30	35	40		
G3	M3 x 0,50	5	2,1																
G4	M4 x 0,70	6	2,4			10	12	14	16	18	20	22	25	28	30	35	40		
G5	M5 x 0,80	7	2,7			10	12	14	16	18	20	22	25	28	30	35	40		
G6	M6 x 1,00	8	3				12	14	16	18	20	22	25	28	30	35	40		
G8	M8 x 1,25	10	3,7					14	16	18	20	22	25	28	30	35	40		