

SER 7000-7002

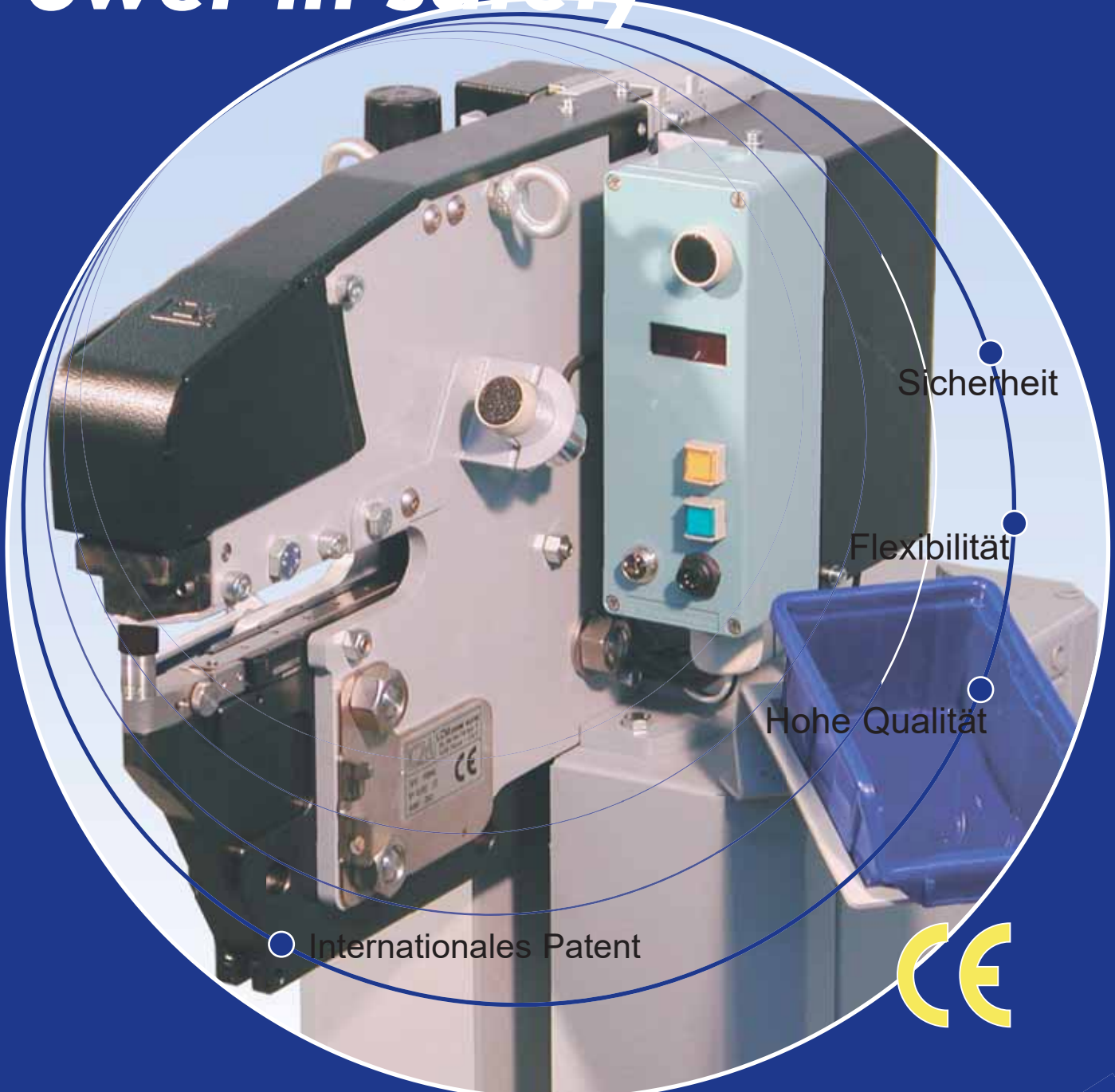

SIMPRESS pneumatische Einpressmaschine

Power in safety



Sicherheit

Flexibilität

Hohe Qualität

Internationales Patent



SER 7000-7002

SER 7000-7002, unsere Einpressmaschine ist klein, aber großartig in ihrer Leistung. Sie ist mit den besten Komponenten des Marktes gebaut, um Ihnen eine lang anhaltende Zuverlässigkeit zu garantieren.

Einfach in der Handhabung und der Wartung. Extrem flexibel in der Arbeitsweise, wird es in Ihrem Unternehmen eine unverzichtbare Maschine, um die Probleme, welche bei der Verwendung von Einpressbefestigern auftreten können, zu lösen

Flexibilität

Kompaktheit und Geometrie der Struktur ermöglichen die Installation von Einsätzen mit einer Kraft von bis zu 6000 kg für eine Vielzahl von Formen und Anwendungen.

Sicherheit

Bewegliche Sättel reduzieren den Abstand zwischen Amboss und Stempel innerhalb der Sicherheitswerte

Preis/Leistungsverhältnis

Dies werden Sie bei dem ersten Kontakt mit der SER 7000-7002 feststellen!



Zubehör N°2

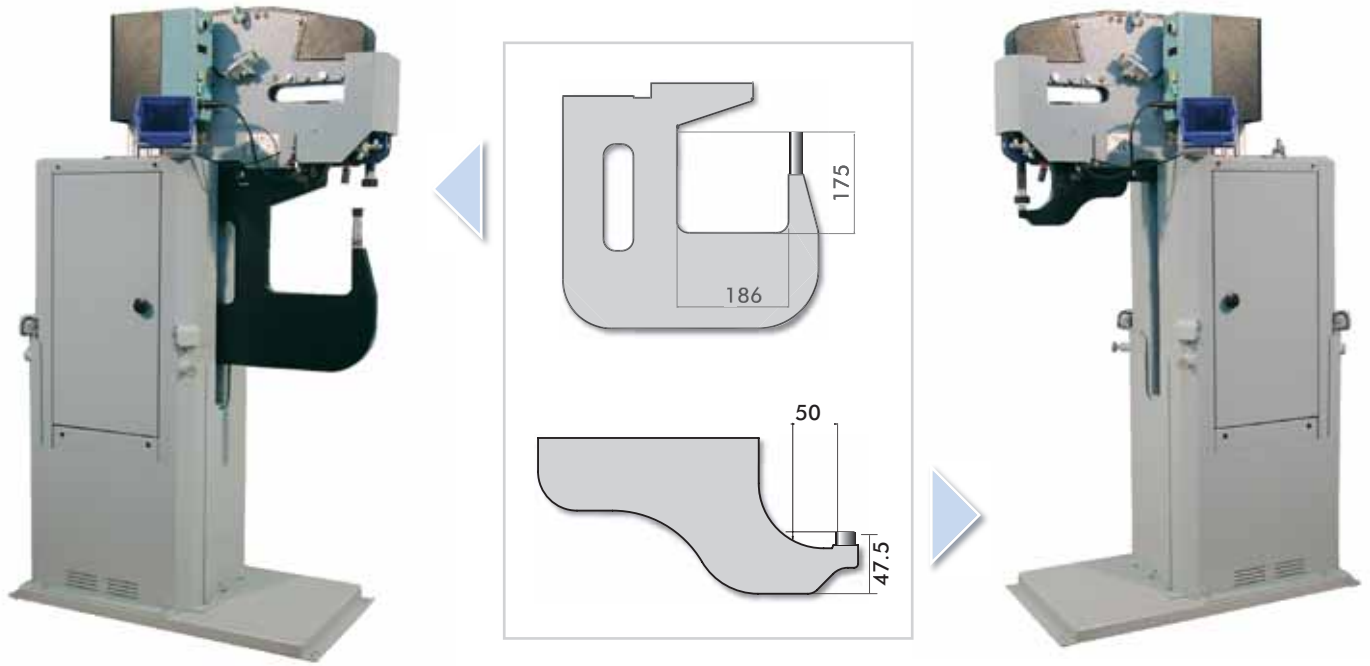

Austauschbare Werkzeuge

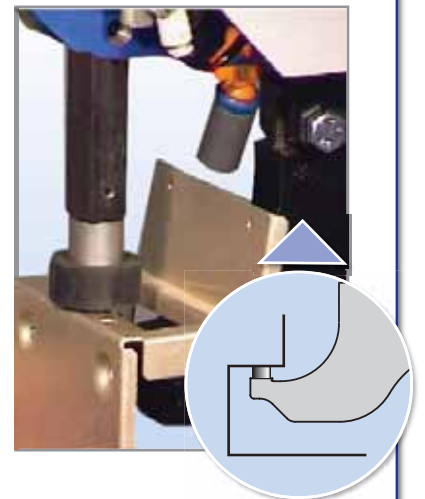
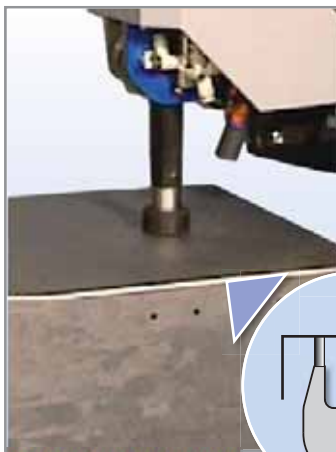

Zubehör N°2 mit seinen austauschbaren Rahmen, welche auch nach Ihren Zeichnungen hergestellt werden können, ermöglicht es Ihnen, Befestigungen in Kastenformstücke und in die unterschiedlichsten Formen von Metallblechen einzufügen

Zubehör N°1

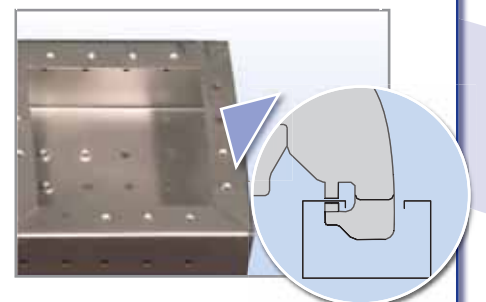
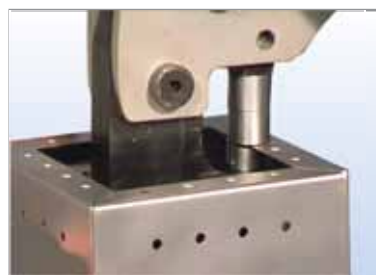

Zubehör N°1 ermöglicht es Ihnen Einpresselemente in C-förmige Bleche einzubringen

Abmessungen

SER 7000	ohne Fußstütze	mit Fußstütze
Gewicht	50 kg	93 Kg
Höhe	311 mm	1295 mm
Tiefe	516 mm	730 mm
Breite	250 mm	380 mm

Caratteristiche tecniche - Technical data

Luftzufuhr	6 - 10 bar
Stromversorgung	220 v / 100 w
Einpresskraft	280kg - 6.000 kg
Max. Blechstärke	3 mm

SER 7000
(mm)

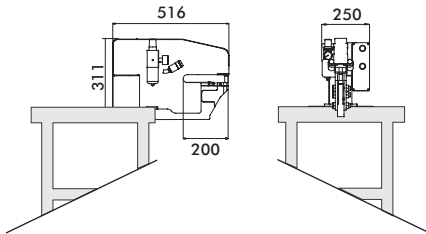

Zubehör N°2
(mm)

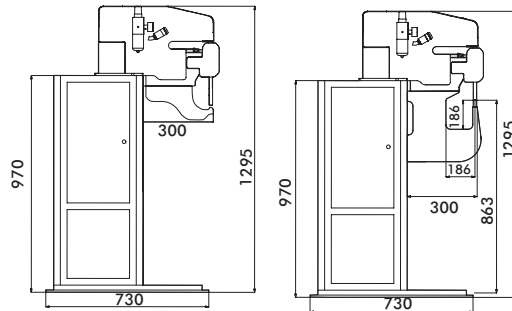

Zubehör N°2
(mm)

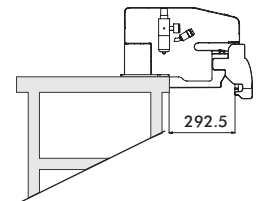

Wenn Zubehör N°2 installiert werden soll, muss ein Standfuß montiert werden.

weiteres Zubehör

feste Fußstütze (mm)

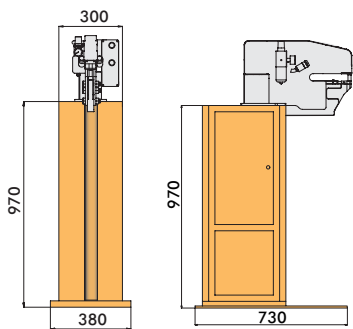

Lampe

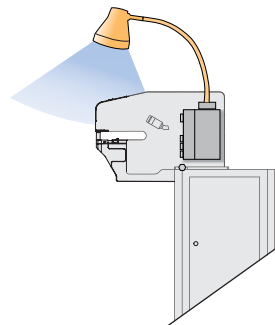

verstellbare Fußstütze (mm)

